

# Panasonic®

## Guía rápida

Teléfono inalámbrico SIP

Modelo N° **KX-TGP500** **B04**

Modelo N° **KX-TGP550** **T04**

DECT  
**6.0**

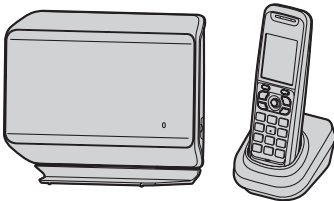

El modelo ilustrado es el KX-TGP500.

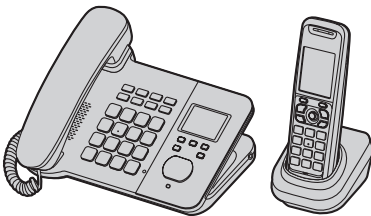

El modelo ilustrado es el KX-TGP550.

**Gracias por adquirir un producto Panasonic.**

**Cargue las baterías aproximadamente durante 6 horas antes de usarse por primera vez.**

Lea esta guía antes de usar la unidad y guárdela para consultarla en el futuro.

Versión de documento: 2010-06

## **Tabla de Contenido**

---

### **Introducción**

Acerca de esta guía . . . . .	3
Información de los accesorios . . . . .	3
Idioma de la pantalla . . . . .	4
Llamadas de emergencia . . . . .	4

### **Controles**

Auricular . . . . .	5
Unidad base . . . . .	6
Indicador de ESTADO de la unidad base . . . . .	8

### **Operaciones básicas**

Cómo hacer llamadas usando el auricular	11
Cómo hacer llamadas usando la unidad base (sólo KX-TGP550) . . . . .	11
Cómo contestar llamadas usando el auricular . . . . .	12
Cómo contestar llamadas usando la unidad base (sólo KX-TGP550) . . . . .	13
En espera . . . . .	13
Transferencia de llamadas . . . . .	13

### **Instalación**

Instalación de la unidad base . . . . .	15
Instalación del auricular . . . . .	17
Nota durante la instalación . . . . .	17
Configuración de la red . . . . .	18

## Acerca de esta guía

La presente guía explica cómo usar las funciones básicas del KX-TGP500/KX-TGP550. Para obtener más información acerca de las operaciones del teléfono y cómo personalizarlo, lea la Guía del usuario (solo inglés) en el sitio web de Panasonic en:

<http://www.panasonic.com/sip>

Comuníquese con su administrador para obtener más información.

## Información de los accesorios

### Nota:

- Consulte página 15 para configurar la unidad.

### Accesorios que se suministran

N°	Accesorio/Número de pedido	Cantidad	
		KX-TGP500	KX-TGP550
①	Adaptador de corriente alterna/ PQLV219Z o PQLV219 (03)Z	2	2
②	Cable Ethernet/PNJA1019Z	1	1
③	Pedestal de la unidad base <sup>*1</sup> /PNKL1003Z1	1	–
④	Auricular alámbrico/PNLXP1007Z	–	1
⑤	Cable del auricular alámbrico/PSJA1115Z	–	1
⑥	Baterías recargables/HHR-4DPA (Pieza N° HHR-65AAABU o N4DHYYY00002)	2	2
⑦	Cubierta del auricular <sup>*2</sup> /PNYNTGA641TR	1	1
⑧	Sujetador para cinturón/PNKE1029Z1	1	1
⑨	Cargador/PNWETGP500B	1	1
⑩	Etiqueta de índice <sup>*3</sup> /PNQT1735Z	–	1

\*1 El pedestal de la unidad base viene unido a ella.

\*2 La cubierta del auricular viene unida a él.

\*3 Escriba los nombres de 6 usuarios y adjúntelos a la unidad base (página 7).

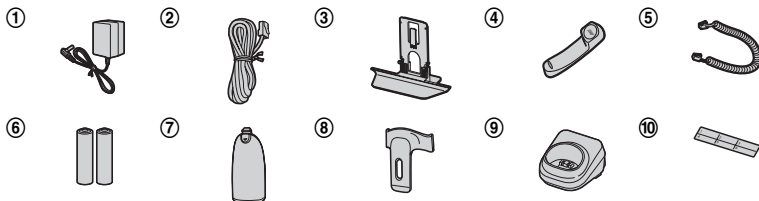

### Idioma de la pantalla

La configuración predeterminada es "English".

#### Auricular

- 1 **[MENU]** (centro del joystick) → **[⇄][1][1][0]**
- 2 **[▼]/[▲]**: "Español" → **[GUARDA]**  
→ **[OFF]**

#### Unidad base

Disponible para: KX-TGP550

- 1 **[MENU]** (tecla de función del medio) → **[⇄][1][1][0]**
- 2 **[▼]/[▲]**: "Español" → **[GUARDA]**  
→ **[EXIT]**

### Llamadas de emergencia

Todas las líneas, entre ellas las que no están asignadas, están disponibles para llamadas de emergencia si los números telefónicos están configurados en la interfase de usuario en la red. La disponibilidad depende de su sistema telefónico. Comuníquese con su administrador para obtener más información.

## Auricular

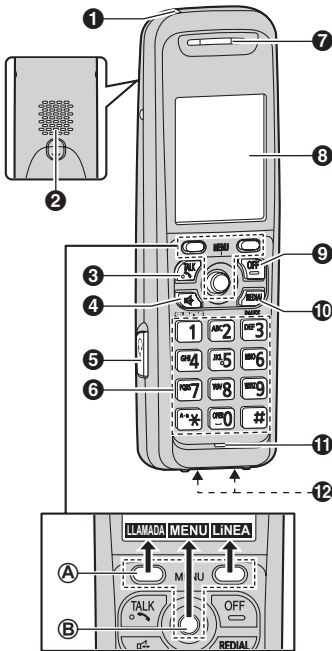

- ❶ Indicador de carga  
Indicador de timbre  
Indicador de mensaje
- ❷ Altavoz
- ❸ [TALK] (TALK: Hablar)
  - Para hacer llamadas
- ❹ [SP-PHONE] (SP-PHONE: Altavoz)
  - Para hablar a manos libres
- ❺ Toma para audífono
- ❻ Teclado de marcación
- ❼ Receptor
- ❽ Pantalla
- ❾ [OFF] (Apagado)
  - Para detener la operación
- ❿ [REDIAL] (Remarcado)  
[PAUSE] (Pausa)
- ⓫ Micrófono

## ❿ Contactos de carga

### ■ Tipo de control

#### Ⓐ Teclas de función

El auricular incluye 2 teclas de función y un joystick. Al oprimir una tecla de función, o al oprimir el centro del joystick, puede seleccionar la función que aparece directamente encima en la pantalla.

#### Ⓑ Joystick

Al empujar repetidamente el joystick ([▲], [▼], [◀] o [▶]), puede:

- navegar (hacia arriba, abajo, izquierda o derecha) por diversas listas o elementos
- ajustar del volumen (subir o bajar) del receptor o el altavoz mientras habla

## Cambio temporal del modo de pantalla del auricular

Puede seleccionar ver uno o múltiples elementos en una pantalla a la vez para la lista del directorio telefónico, la lista de personas que llamaron y la lista de remarcación.

Puede cambiar temporalmente el modo de pantalla del auricular de la siguiente manera al oprimir la tecla de función de la derecha que aparece al ver las listas con:

- [MULTI]: Se muestran múltiples elementos en una pantalla a la vez.
- [SENCI.]: Se muestra un elemento en una pantalla a la vez. Puede confirmar la información detallada.

## Unidad base

---

KX-TGP500

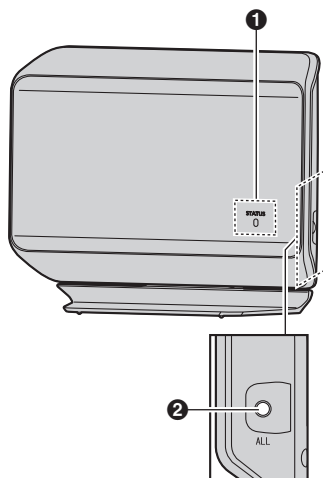

**1 Indicador de ESTADO**

- Indica el estado de la unidad y la red.

**2 Botón de búsqueda del auricular  
[ALL] (Todos)**

- Le permite buscar todos los auriculares.

KX-TGP550

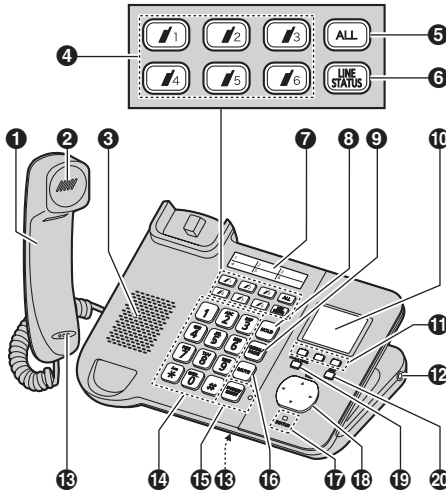

- |  |  |
|--|--|
| <p><b>1</b> Auricular alámbrico</p> <p><b>2</b> Receptor</p> <p><b>3</b> Altavoz</p> <p><b>4</b> Botones de búsqueda del auricular ([1] – [6])<br/>Indicadores de estado del auricular</p> <ul style="list-style-type: none"> <li>Le permiten buscar cada auricular. Además, muestran el estado de cada auricular.</li> </ul> <p><b>5</b> Botón de búsqueda del auricular [ALL] (Todos)</p> <ul style="list-style-type: none"> <li>Le permite buscar todos los auriculares.</li> </ul> <p><b>6</b> [LINE STATUS] (Estado de la línea)</p> <ul style="list-style-type: none"> <li>Le indica el estado de cada línea en la pantalla.</li> </ul> <p><b>7</b> Etiqueta de índice</p> <ul style="list-style-type: none"> <li>Puede escribir los nombres de 6 usuarios en la etiqueta de índice que se incluye y adjuntarla a la unidad base.</li> </ul> <p><b>8</b> [HOLD] (Retención/en espera)</p> <p><b>9</b> [REDIAL] (Remarcado)<br/>[PAUSE] (Pausa)</p> | <p><b>10</b> Pantalla</p> <p><b>11</b> Teclas de función</p> <p><b>12</b> Toma para audifono</p> <p><b>13</b> Micrófono</p> <p><b>14</b> Teclado de marcación</p> <p><b>15</b> [SP-PHONE] (Altavoz)<br/>[HEADSET] (Audifono)<br/>Indicador SP-PHONE (ALTAVOZ)</p> <p><b>16</b> [MUTE] (Silenciador)</p> <p><b>17</b> Indicador de ESTADO</p> <ul style="list-style-type: none"> <li>Indica el estado de la unidad y la red.</li> </ul> <p><b>18</b> Tecla navegadora ([▲]/[▼]/[◀]/[▶])<br/>VOL. (Volumen: [▲]/[▼])</p> <p><b>19</b> [VOICE MAIL]<sup>*1</sup> (Correo de voz)<br/>Indicador de VOICE MAIL (CORREO DE VOZ)</p> <p><b>20</b> [EXIT] (Salir)</p> <ul style="list-style-type: none"> <li>Para detener la operación</li> </ul> <p><sup>*1</sup> Es necesario que su sistema telefónico ofrezca el servicio de correo de voz. Comuníquese con su administrador para obtener más información.</p> |
|--|--|

### Tecla navegadora/tecla de volumen

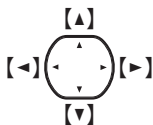

#### ■ Navegación por listas o elementos

Al oprimir esta tecla ([▲], [▼], [◀] o [▶]) repetidamente, puede navegar (hacia arriba, abajo, derecha o izquierda) por diversas listas o elementos.

#### ■ Cómo ajustar el volumen

Al oprimir esta tecla ([▲] o [▼]) repetidamente, puede ajustar el volumen (hacia arriba o hacia abajo) del receptor o el altavoz mientras habla.

#### ■ Cómo mover el cursor

Al oprimir esta tecla ([▲], [▼], [◀] o [▶]) repetidamente, puede mover el cursor para editar un número o un nombre.

### Teclas de función

La unidad base incluye 3 teclas de función. Al oprimir una tecla de función, puede seleccionar la función que aparece directamente encima de ella en la pantalla.

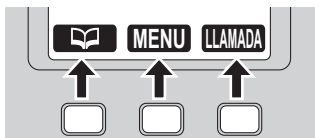

## Indicador de ESTADO de la unidad base

Durante el proceso de inicio, es posible que note que el indicador de ESTADO de la unidad base está parpadeando. Esto indica que la unidad base está arrancando con su sistema telefónico. Los siguientes tipos de parpadeo pueden ser útiles:

Estado		Significado
Color	Patrón de iluminación	
Verde	Encendido	● La unidad base está conectada a internet. El proceso de arranque ya está completo y ahora puede hacer y recibir llamadas por internet.
	Parpadeando	● La unidad base está descargando datos. No desconecte el cable Ethernet o el adaptador para corriente de la unidad base a menos que el indicador de ESTADO deje de parpadear y se ilumine permanentemente en verde.

Estado		Significado
Color	Patrón de iluminación	
Rojo	Encendido	<ul style="list-style-type: none"> <li>● Cuando la unidad base está encendida, el indicador de ESTADO se ilumina en rojo durante aproximadamente 10 segundos.</li> </ul>
	Parpadeando	<ul style="list-style-type: none"> <li>● La unidad base está registrando un auricular.</li> </ul>
	Parpadea rápidamente	<ul style="list-style-type: none"> <li>● La unidad base está buscando auriculares. (sólo KX-TGP500)</li> </ul>
Ámbar	Encendido	<ul style="list-style-type: none"> <li>● Es posible que la dirección de IP de la unidad base esté en conflicto con las direcciones de IP de otros servicios de su red local. Comuníquese con su administrador para obtener más información.</li> </ul>
	Parpadeando	<ul style="list-style-type: none"> <li>● La unidad base está obteniendo una dirección de IP o está obteniendo configuraciones. Por favor espere.</li> <li>● La unidad base está registrándose con su sistema telefónico. Por favor espere.</li> <li>● Si el indicador de ESTADO continúa parpadeando, revise lo siguiente: <ul style="list-style-type: none"> <li>– Es posible que la configuración de la red no sea correcta. Comuníquese con su administrador.</li> <li>– Muchos problemas de instalación se pueden resolver al reiniciar todo el equipo. Primero apague su modem, ruteador, concentrador, unidad base y computadora. Después, vuelva a encender los dispositivos uno a la vez en este orden: modem, ruteador, concentrador, unidad base, computadora.</li> <li>– Si no puede obtener acceso a páginas web de internet usando su computadora, verifique si su sistema telefónico está teniendo problemas de conexión en su área.</li> <li>– Comuníquese con su administrador para obtener más ayuda para solucionar problemas.</li> </ul> </li> </ul>
	Parpadea rápidamente	<ul style="list-style-type: none"> <li>● Desconecte el adaptador para corriente de la unidad base y después vuelva a conectarlo. Si el indicador de ESTADO continúa parpadeando rápidamente, es posible que haya algún problema en el equipo de la unidad base. Comuníquese con el distribuidor de su sistema telefónico.</li> </ul>

## Controles

Estado		Significado
Color	Patrón de iluminación	
Apagado	—	<ul style="list-style-type: none"><li>● La unidad base está apagada.</li><li>● El cable Ethernet no está correctamente conectado. Conéctelo.</li><li>● Los dispositivos de su red (distribuidor, ruteador, etc.) están apagados. Verifique los LEDs para ver el estado de la conexión de los dispositivos.</li><li>● La conexión eléctrica de la unidad base está arrancando.</li></ul>



## Cómo hacer llamadas usando el auricular

- Levante el auricular y marque el número telefónico.
  - Para corregir un dígito, oprima **[BORRA]**.
- Oprima **[LLAMA]** o .
  - La unidad selecciona la línea predeterminada configurada por su administrador.
  - También puede seleccionar manualmente la línea de la siguiente forma:  
**[LÍNEA]** → **[▼]/[▲]**: Seleccione la línea deseada. → **[LLAMA]**
- Cuando termine de hablar, oprima **[OFF]** o coloque el auricular en el cargador.

### Nota:

- Para obtener más detalles, lea la Guía del usuario (sólo inglés) en el sitio web de Panasonic. Consulte la página 3 para obtener el URL de Panasonic.

## Uso del altavoz

- Marque el número telefónico y oprima .
  - La unidad selecciona la línea predeterminada configurada por su administrador.
  - También puede seleccionar manualmente la línea de la siguiente forma:  
**[LÍNEA]** → **[▼]/[▲]**: Seleccione la línea deseada. → 
  - Hable alternadamente con la otra persona.
- Cuando termine de hablar, oprima **[OFF]**.

### Nota:



- Para un rendimiento óptimo, utilice el altavoz en un ambiente sin ruido.
- Para volver al receptor, oprima .

## Ajuste del volumen del receptor o el altavoz

Empuje el joystick hacia arriba o hacia abajo repetidamente mientras habla.

## Cómo hacer una llamada usando la lista de remarcación

Los últimos 10 números marcados se almacenan en la lista de remarcación (cada uno con un máx. de 32 dígitos).

- [REDIAL]**
- [▼]/[▲]**: Seleccione el número telefónico deseado.
- **/****
  - Si oprime **** y la línea del otro usuario está ocupada, la unidad marca de nuevo en múltiples ocasiones. El indicador de timbre parpadea mientras el auricular espera para marcar de nuevo. Para cancelar, oprima **[OFF]**.

## Cómo hacer llamadas usando la unidad base (sólo KX-TGP550)

- Marque el número telefónico.
  - Para corregir un dígito, oprima **[BORRA]**.
- Levante el auricular alámbrico.
  - La unidad selecciona la línea predeterminada configurada por su administrador.
  - También puede seleccionar manualmente la línea de la siguiente forma:  
**[LÍNEA]** → **[▼]/[▲]**: Seleccione la línea deseada. → Levante el auricular alámbrico.
- Cuando termine de hablar, coloque el auricular alámbrico en la base.

## Operaciones básicas

### Nota:

- También puede marcar el número telefónico después de levantar el auricular alámbrico.
- Para obtener más detalles, lea la Guía del usuario (sólo inglés) en el sitio web de Panasonic. Consulte la página 3 para obtener el URL de Panasonic.

### Uso del altavoz

- 1 Marque el número telefónico y oprima **[SP-PHONE]**.
  - La unidad selecciona la línea predeterminada configurada por su administrador.
  - También puede seleccionar manualmente la línea de la siguiente forma:  
**[LÍNEA]** → **[▼]/[▲]**: Seleccione la línea deseada. → Oprima **[LLAMA]** o **[SP-PHONE]**.
- 2 Cuando la otra persona conteste, hable hacia el micrófono de la unidad base.
  - Hable alternadamente con la otra persona.
- 3 Cuando termine de hablar, oprima **[SP-PHONE]**.

### Nota:

- Para un rendimiento óptimo, utilice el altavoz en un ambiente sin ruido.
- Para cambiar al receptor, levante el auricular alámbrico.

### Ajuste del volumen del receptor o el altavoz

Oprima **[▲]** o **[▼]** repetidamente mientras habla.

### Cómo hacer una llamada usando la lista de remarcación

Los últimos 10 números telefónicos marcados se almacenan en la lista de remarcación de cada unidad (cada uno con un máx. de 32 dígitos).

- 1 **[REDIAL]**

- 2 **[▼]/[▲]**: Seleccione el número telefónico deseado.
- 3 Levante el auricular alámbrico u oprima **[SP-PHONE]**.
  - Si oprime **[SP-PHONE]** y la línea del otro usuario está ocupada, la unidad marca de nuevo en múltiples ocasiones. El indicador de **SP-PHONE** de la unidad base parpadea mientras ésta espera para marcar de nuevo. Para cancelar, oprima **[EXIT]**.

### Cómo contestar llamadas usando el auricular

El indicador del timbre en el auricular parpadea rápidamente cuando se está recibiendo una llamada.

- 1 Levante el auricular y oprima **[LLAMA]**, **[📞]** o **[📞]** cuando la unidad timbre.
  - También puede contestar la llamada oprimiendo cualquier tecla de marcación del **[0]** al **[9]**, **[\*]** o **[#]**.  
**(Función para contestar con cualquier tecla)**
- 2 Cuando termine de hablar, oprima **[OFF]** o coloque el auricular en el cargador.

### Para ajustar el volumen del timbre del auricular

- **Mientras el auricular timbra por una llamada entrante:**  
Empuje el joystick hacia arriba o hacia abajo para seleccionar el volumen deseado.
- **Cómo programar el volumen de antemano:**
  - 1 **[MENU]** (centro del joystick) → **[#][1][6][0]**
  - 2 **[▼]/[▲]**: Seleccione el volumen deseado.
  - 3 **[GUARDA]** → **[OFF]**

## Cómo contestar llamadas usando la unidad base (sólo KX-TGP550)

- 1 Levante el auricular alámbrico y oprima **[LLAMA]** o **[SP-PHONE]** cuando la unidad timbre.
- 2 Cuando termine de hablar, coloque el auricular alámbrico en la base. Cuando utilice el altavoz, oprima **[SP-PHONE]**.

## Para ajustar el volumen del timbre de la unidad base

### ■ Mientras la unidad base timbra por una llamada entrante:

Oprima **[▲]** o **[▼]** repetidamente para seleccionar el volumen deseado.

### ■ Cómo programar el volumen de antemano:

- 1 **[MENU]** (tecla de función del medio) → **[#][1][6][0]**
- 2 **[▼]/[▲]**: Seleccione el volumen deseado.
- 3 **[GUARDA]** → **[EXIT]**

## En espera

Esta función le permite poner en espera una llamada externa.

### Auricular

- 1 Oprima **[RETENER]** durante una llamada externa.
- 2 Para salir de la espera, oprima **[RETENER]** o **[↶]**.

### Unidad base

Disponible para: KX-TGP550

- 1 Oprima **[HOLD]** durante una llamada externa.
  - Si está usando el auricular alámbrico, puede colocarlo en la base.

- 2 Para eliminar la puesta en espera, levante el auricular alámbrico u oprima **[HOLD]** o **[SP-PHONE]**.

## Transferencia de llamadas

Las llamadas externas pueden transferirse a:

- otra unidad
- un usuario externo

## Para usar el auricular

### Cómo transferir llamadas a otra unidad

- 1 Durante una llamada externa, oprima **[MENU]**.
- 2 **[▼]/[▲]**: “Intercom” → **[SELEC.]**
- 3 **[▼]/[▲]**: Seleccione la unidad deseada. → **[LLAMA]**
- 4 Espere a que la persona a quien busca conteste.
  - Si la persona a quien busca no contesta la llamada, oprima **[↶]** para volver a la llamada externa.
- 5 **[OFF]**

### Cómo transferir llamadas a un usuario externo

- 1 Durante una llamada externa, oprima **[MENU]**.
- 2 **[▼]/[▲]**: “Transferir” → **[SELEC.]**
- 3 Marque el número telefónico.
  - Para corregir el número, oprima **[CANCEL]** para borrarlo e introdúzcalo de nuevo.
- 4 Espere a que la persona a quien busca conteste.
  - Si la persona a quien busca no contesta la llamada, oprima **[CANCEL]** 2 veces para volver a la llamada externa.
- 5 **[TRANS]**

### Para usar la unidad base

Disponible para: KX-TGP550
----------------------------

---

#### Cómo transferir llamadas a otra unidad

- 1 Durante una llamada externa, oprima **[#1] – [#6]** o **[ALL]**.
- 2 Espere a que la persona a quien busca conteste.
  - Si la persona a quien busca no contesta la llamada, oprima el mismo botón que en el paso 1 para volver a la llamada externa.
- 3 Coloque el auricular alámbrico en la base.

---

#### Cómo transferir llamadas a un usuario externo

- 1 Durante una llamada externa, oprima **[MENU]**.
- 2 **[▼]/[▲]**: “Transferir” → **[SELEC.]**
- 3 Marque el número telefónico.
  - Para corregir el número, oprima **[CANCEL]** para borrarlo e introdúzcalo de nuevo.
- 4 Espere a que la persona a quien busca conteste.
  - Si la persona a quien busca no contesta la llamada, oprima **[CANCEL]** 2 veces para volver a la llamada externa.
- 5 **[TRANS]**

## Instalación de la unidad base

### Cómo conectar la unidad base

**Importante:**

- Use sólo el adaptador de corriente Panasonic PQLV219 o PQLV219 (03) que se suministra.
- Solo KX-TGP550: No conecte el cable de Ethernet conectado al concentrador de PoE en el puerto PC de la unidad. Al hacerlo puede causarle daños graves a la unidad.

**KX-TGP500**

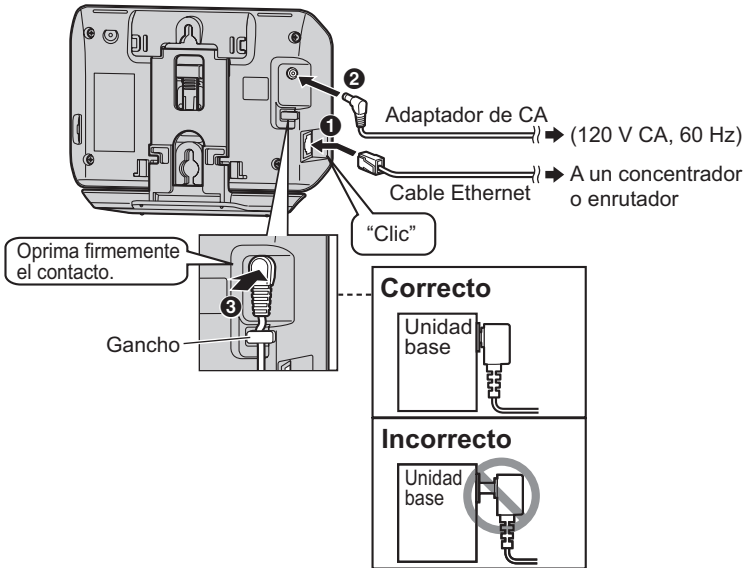

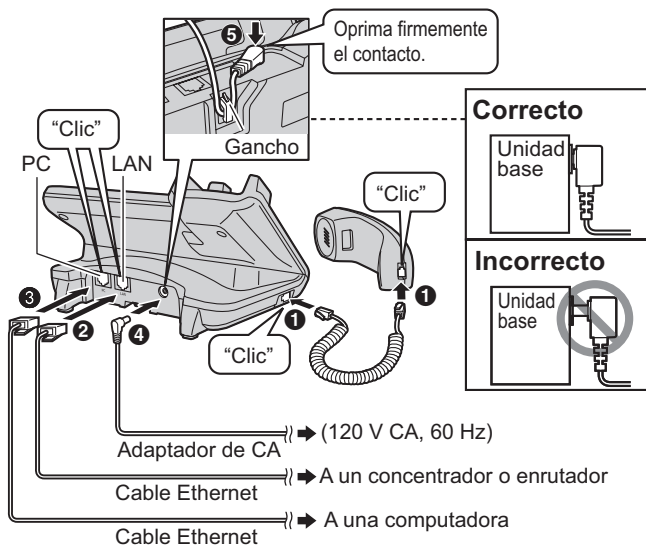

## Instalación del auricular

### Cómo conectar el cargador

- Use sólo el adaptador de corriente alterna Panasonic PQLV219 o PQLV219 (03) incluido.

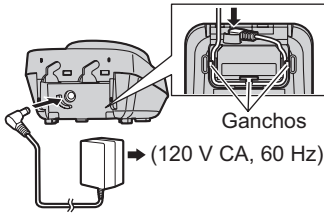

### Instalación de las baterías

- UTILICE SÓLO baterías de Ni-MH tamaño AAA (R03).
- NO utilice baterías Alcalinas, de Manganeseo o de Ni-Cd.
- Confirme que las polaridades estén correctas (⊕, ⊖).

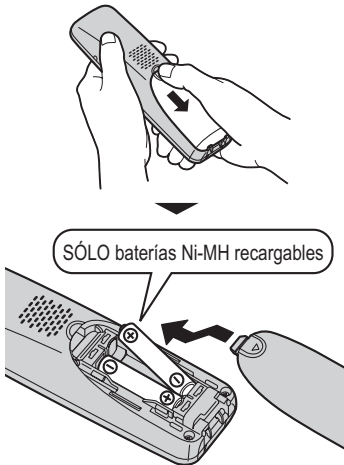

## Carga de la batería

Cargue aproximadamente durante 6 horas.

- Cuando las baterías estén completamente cargadas, el indicador de carga se apagará.



## Nota durante la instalación

### Nota acerca de las conexiones

- El adaptador de corriente debe permanecer conectado todo el tiempo. (Es normal que el adaptador se caliente durante su uso.)
- El adaptador de corriente debe estar conectado a un enchufe de corriente orientado verticalmente o en una toma de corriente alterna montada en el piso. No conecte el adaptador de corriente alterna a una toma de corriente montada en el techo, ya que el peso del adaptador puede hacer que se desconecte.
- La unidad no funciona durante las fallas del suministro eléctrico.

### Nota acerca de la instalación de las baterías

- Utilice las baterías recargables que se suministran. Para reemplazarlas, recomendamos el uso de las baterías recargables Panasonic que se especifican en la página 3.

## Instalación

- Limpie los extremos de las baterías (⊕, ⊖) con un paño seco.
- Evite tocar los extremos de las baterías (⊕, ⊖) o los contactos de la unidad.

### Nota acerca de la carga de las baterías

- Es normal que el auricular se caliente durante la carga.
- Limpie los contactos de carga del auricular y el cargador con un paño suave y seco una vez al mes. Límpielos con mayor frecuencia si la unidad está expuesta a grasa, polvo o un alto nivel de humedad.

### Nivel de la batería

Icono	Nivel de la batería
	Alta
	Media
	Baja
	Necesita cargarse.
	Vacía

### Rendimiento de las baterías Ni-MH de Panasonic (baterías que se suministran)

Operación	Tiempo de funcionamiento
En uso continuo	5 horas máx.
Mientras no esté en uso (en espera)	10 días máx.

### Nota:

- Es normal que las baterías no alcancen su capacidad total en la carga inicial. El funcionamiento máximo de la batería se alcanza después de algunos ciclos completos de carga y descarga (uso).
- El rendimiento real de la batería depende de una combinación de con cuánta frecuencia se use el auricular y con cuánta frecuencia no se use (en espera).
- Aún después de que el auricular esté totalmente cargado, se puede dejar en el cargador sin que esto tenga efectos dañinos en las baterías.

- Es posible que el nivel de las baterías no se muestre correctamente después de que las reemplace. En este caso, coloque el auricular en el cargador y permita que se cargue por un mínimo de 6 horas.

## Configuración de la red

### Importante:

- Recomendamos configurar estas funciones de acuerdo con su administrador. También puede configurar la red por medio de la interfase de usuario en la red. Comuníquese con su administrador para obtener más información.

### Configuración automática (predeterminado)

#### Encendido del modo de conexión al DHCP

##### Auricular

- 1 **[MENU]** (centro del joystick) → **[#][5][0][0]**
- 2 **[▼]/[▲]**: “Encendido” → **[GUARDA]**
- 3 **[▼]/[▲]**: “Automático” → **[GUARDA]** → **[OFF]**

##### Unidad base

Disponible para: KX-TGP550

- 1 **[MENU]** (tecla de función del medio) → **[#][5][0][0]**
- 2 **[▼]/[▲]**: “Encendido” → **[GUARDA]**
- 3 **[▼]/[▲]**: “Automático” → **[GUARDA]** → **[EXIT]**

### Configuración estática

##### Auricular

#### Apagado del modo de conexión al DHCP

- 1 **[MENU]** (centro del joystick) → **[#][5][0][0]**

- 2 **[▼]/[▲]:** “Apagado” → **[GUARDA]**  
→ **[OFF]**

### Configuración de la dirección estática de IP y otras funciones

- 1 **[MENU]** (centro del joystick) →  
**[#][5][0][1]**
- 2 Configure la dirección IP, la máscara de subred, la compuerta predeterminada, el DNS1 y el DNS2.
- Empuje el joystick hacia abajo **[▼]** o hacia arriba **[▲]** para moverse entre los elementos.
  - Para mover el cursor, empuje el joystick a la derecha **[▶]** o a la izquierda **[◀]**.  
Para corregir dígitos, oprima **[BORRA]**.

- 3 **[GUARDA]** → **[OFF]**

### Unidad base

Disponibles para: KX-TGP550

### Apagado del modo de conexión al DHCP

- 1 **[MENU]** (tecla de función del medio)  
→ **[#][5][0][0]**
- 2 **[▼]/[▲]:** “Apagado” → **[GUARDA]**  
→ **[EXIT]**

### Configuración de la dirección estática de IP y otras funciones

- 1 **[MENU]** (tecla de función del medio)  
→ **[#][5][0][1]**
- 2 Configure la dirección IP, la máscara de subred, la compuerta predeterminada, el DNS1 y el DNS2.
- Oprima **[▼]** o **[▲]** para moverse entre los elementos.
  - Para mover el cursor, oprima **[▶]** o **[◀]**.  
Para corregir dígitos, oprima **[BORRA]**.
- 3 **[GUARDA]** → **[EXIT]**

